

# Beta 100-150

## ТЕХНИЧЕСКАЯ ИНФОРМАЦИЯ

Размер: 1001 x 540 мм, h = 170 мм

Вес: 26 кг

### Дополнительно:

Кронштейны, 2 шт., белые/цвет сатин: IZKL/xx

Кронштейны, 2 шт., нерж. сталь: IZKL/NT



## ТЕХНИЧЕСКИЕ ЧЕРТЕЖЫ

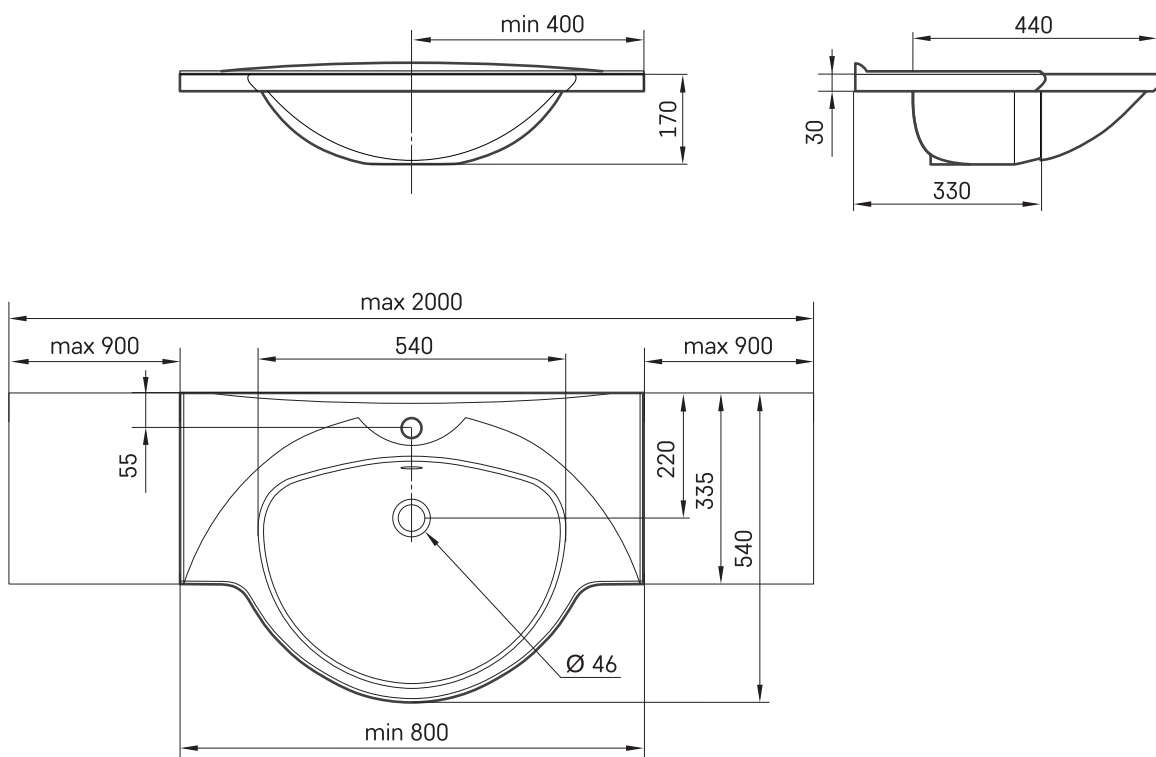

Посмотреть продукт:

